

Схема монтажа фильтрационного поля с оросителем

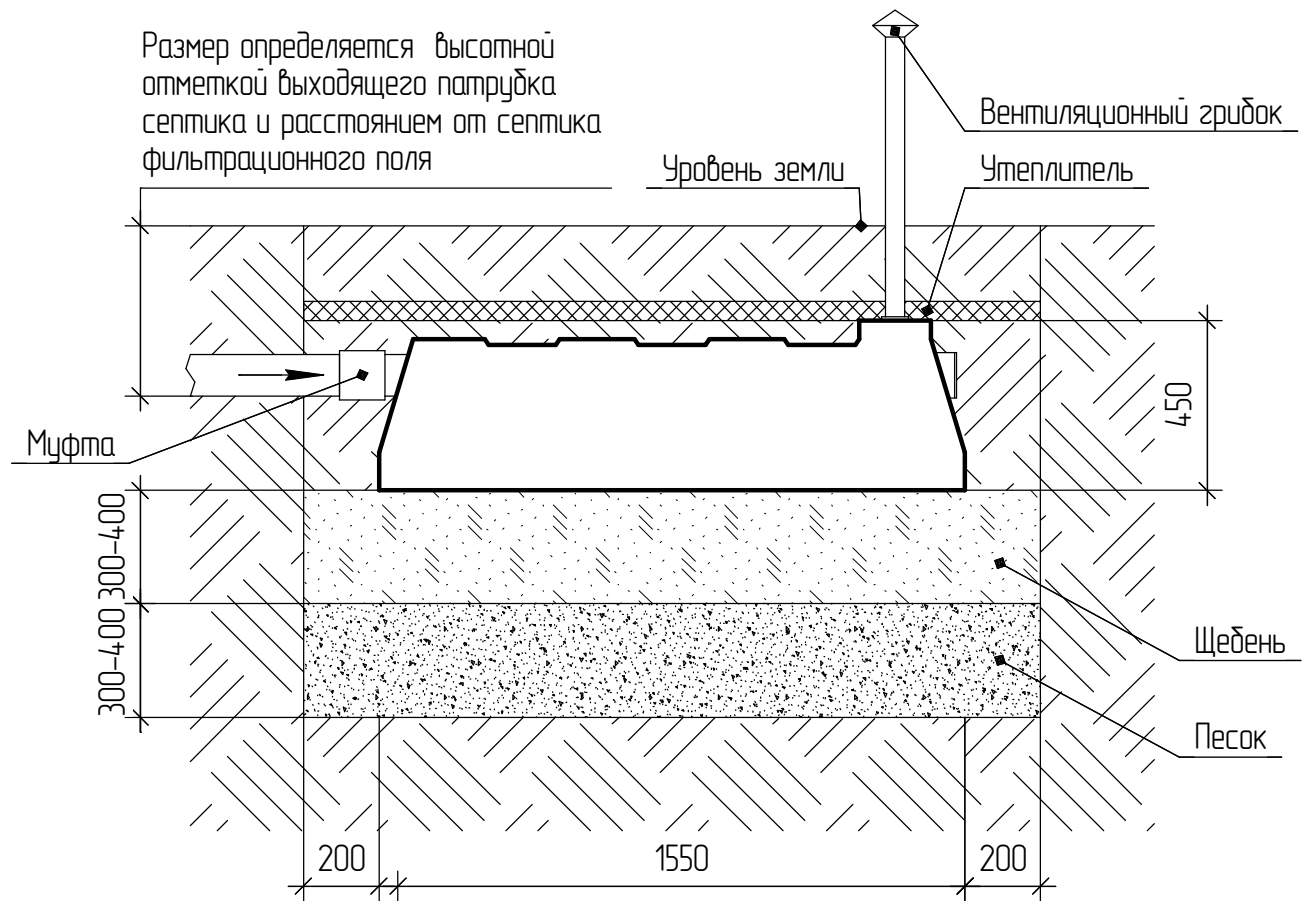

Порядок выполнения монтажных работ:

1. Разработка котлована 1950(д)х1200(ш)
2. Засыпка песка от 300мм до 400мм
3. Укладка геотекстиля с запасом
4. Засыпка щебня фракции 20-40мм от 300 до 400мм
5. Установка купола и укладка геотекстиля поверх щебня и купола
6. Обратная засыпка котлована, монтаж вентиляционной трубы и утепление котлована

Расход песка $\approx 1,0\text{м}^3$

Расход щебня $\approx 1,0\text{м}^3$

Расход геотекстиля $\approx 14,0^3$